

NK. 3411/2-6/12

**SPECYFIKACJA ISTOTNYCH WARUNKÓW ZAMÓWIENIA**

na zadanie pn. „**wykonanie, dostawa i montaż mebli na potrzeby wyposażenia pomieszczeń w Środowiskowym Domu Samopomocy w Radomsku**”

**N u m e r   s p r a w y :   NK.3411/2-6/12**

**Zamawiający:**

**MIEJSKI OŚRODEK POMOCY SPOŁECZNEJ**

**97-500 Radomsko ul. Kościuszki 12 a,**

**tel. 0-44 683-28-85; faks 0-44 683-28-55**

**SPECYFIKACJA**

**ISTOTNYCH WARUNKÓW ZAMÓWIENIA**

w postępowaniu o udzielenie zamówienia publicznego prowadzonym

w trybie przetargu nieograniczonego

pod nazwą:

**„wykonanie, dostawa i montaż mebli na potrzeby wyposażenia pomieszczeń w Środowiskowym Domu Samopomocy w Radomsku”**

**ZATWIERDZIŁ**

**D Y R E K T O R**

Miejskiego Ośrodka Pomocy Społecznej

*/-/*

*mgr Andrzej Barszcz*

Radomsko, dnia 26-10-2012 r.

podpis

**SPECYFIKACJA ISTOTNYCH WARUNKÓW ZAMÓWIENIA**

na zadanie pn. „**wykonanie, dostawa i montaż mebli na potrzeby wyposażenia pomieszczeń w Środowiskowym Domu Samopomocy w Radomsku**”

**Część I**

**Obligatoryjne postanowienia specyfikacji istotnych warunków zamówienia**

**Rozdział 1**

**Nazwa i adres Zamawiającego**

Zamawiającym jest:

**Miejski Ośrodek Pomocy Społecznej  
97-500 Radomsko ul. Kościuszki 12a  
tel. 0-44 683 28 85, faks 0-44 683 28 55  
[http:// www.mops-radomsko.pl](http://www.mops-radomsko.pl),  
NIP: 772 - 15 - 23 - 068**

**Rozdział 2**

**Tryb udzielenia zamówienia**

- 2.1 Postępowanie o udzielenie zamówienia publicznego prowadzone jest w trybie przetargu nieograniczonego na podstawie przepisów ustawy z dnia 29 stycznia 2004 r. – Prawo zamówień publicznych (Dz. U. z 2010 r. Nr 113, poz. 759 ze zm.).
- 2.2 W sprawach nieuregulowanych ustawą stosuje się przepisy ustawy z dnia 23 kwietnia 1964 r. – Kodeks cywilny (Dz. U. Nr 16, poz. 93 ze zm.).

**Rozdział 3**

**Opis przedmiotu zamówienia**

- 3.1 Przedmiotem zamówienia jest wykonanie, dostawa i montaż mebli biurowych, regałów metalowych i krzeseł zwykłych i obrotowych na potrzeby wyposażenia pomieszczeń w Środowiskowym Domu Samopomocy w Radomsku.
- 3.2 Zamówienie składa się z 4 części, których szczegółowe wymagania i opis opisane zostały w rozdziale 19 Specyfikacji Istotnych Warunków Zamówienia:
- Część nr 1 – wykonanie, dostawa i montaż mebli robionych**
  - Część nr 2 – dostawa regałów metalowych**
  - Część nr 3 – dostawa krzeseł**
  - Część nr 4 – dostawa krzeseł obrotowych**
- 3.3 Przedmiot zamówienia winien być kompletny, wolny od wad.
- 3.4 Zamówione meble Wykonawca jest zobowiązany dostarczyć do siedziby Środowiskowego Domu Samopomocy ul. Stara Droga 85 w Radomsku na własny koszt.
- 3.5 Wykonawca zobowiązuje się do dostarczenia Zamawiającemu wraz z zamówionymi meblami kompletnych gwarancji producenta - minimum 24 miesięczna gwarancja.
- 3.6 Nazwa i kod dotyczący przedmiotu zamówienia określony we Wspólnym Słowniku Zamówień (CPV) :

**SPECYFIKACJA ISTOTNYCH WARUNKÓW ZAMÓWIENIA**

na zadanie pn. „**wykonanie, dostawa i montaż mebli na potrzeby wyposażenia pomieszczeń w Środowiskowym Domu Samopomocy w Radomsku**”

**Główny przedmiot:**

39100000 – 3 Meble

**Dodatkowe przedmioty:**

39112000 – 0 Krzesła

39131000 – 9 Regały biurowe

39121200 – 8 Stoły

39132100 – 7 Szafa na akta

39141300 – 5 Szafy

39111100 - 4 Siedziska obrotowe

**Rozdział 4**

**Termin wykonania zamówienia**

Termin realizacji zamówienia nie później niż cztery tygodnie od dnia podpisania umowy.

**Rozdział 5**

**Warunki udziału w postępowaniu oraz opis sposobu dokonywania oceny spełniania tych warunków**

5.1 O udzielenie zamówienia mogą ubiegać się Wykonawcy którzy spełniają warunki dotyczące:

- 1) posiadania uprawnień do wykonywania określonej działalności lub czynności, jeżeli przepisy prawa nakładają obowiązek ich posiadania;

**Opis sposobu dokonywania oceny spełniania tego warunku:**

Warunek ten zostanie uznany za spełniony, jeżeli wykonawca złoży oświadczenie o spełnianiu warunków udziału w postępowaniu, o którym mowa w pkt 6.1.2 ppkt 1 niniejszej SIWZ.

- 2) posiadania wiedzy i doświadczenia;

**Opis sposobu dokonywania oceny spełniania tego warunku:**

Warunek ten zostanie uznany za spełniony, jeżeli wykonawca złoży oświadczenie o spełnianiu warunków udziału w postępowaniu, o którym mowa w pkt 6.1.2 ppkt 1 niniejszej SIWZ.

- 3) dysponowania odpowiednim potencjałem technicznym oraz osobami zdolnymi do wykonania zamówienia.

**Opis sposobu dokonywania oceny spełniania tego warunku:**

Warunek ten zostanie uznany za spełniony, jeżeli wykonawca złoży oświadczenie o spełnianiu warunków udziału w postępowaniu, o którym mowa w pkt 6.1.2 ppkt 1 niniejszej SIWZ.

- 4) sytuacji ekonomicznej i finansowej;

**Opis sposobu dokonywania oceny spełniania tego warunku:**

Warunek ten zostanie uznany za spełniony, jeżeli wykonawca złoży oświadczenie o spełnianiu warunków udziału w postępowaniu, o którym mowa w pkt 6.1.2 ppkt 1 niniejszej SIWZ.

**Rozdział 6**

**Wykaz oświadczeń lub dokumentów, jakie mają dostarczyć wykonawcy w celu potwierdzenia spełnienia warunków udziału w postępowaniu oraz potwierdzenia, że oferowane dostawy odpowiadają wymaganiom określonym przez Zamawiającego**

**6.1 Dokumenty oraz oświadczenia wymagane w postępowaniu**

Wykonawca zobowiązany jest złożyć w terminie wskazanym w pkt 12.1 i formie określonej w Rozdziale 10 SIWZ:

**SPECYFIKACJA ISTOTNYCH WARUNKÓW ZAMÓWIENIA**

na zadanie pn. „**wykonanie, dostawa i montaż mebli na potrzeby wyposażenia pomieszczeń w Środowiskowym Domu Samopomocy w Radomsku**”

**6.1.1 Ofertę składającą się z:**

- 1) wypełnionego formularza ofertowego o treści zgodnej z określoną we wzorze stanowiącym **dodatek nr 1a** do SIWZ;
- 2) wypełnionego formularza cenowego o treści zgodnej z określoną we wzorze stanowiącym **dodatek nr 1b** do SIWZ.
- 3) dokumentów wymienionych w pkt 6.1.2, 6.1.3 oraz 6.1.4 niniejszej specyfikacji.

**6.1.2 Oświadczenia oraz dokumenty potwierdzające spełnianie przez Wykonawcę warunków, o których mowa w pkt 5.1:**

- 1) oświadczenie o spełnianiu warunków udziału w postępowaniu – z wykorzystaniem wzoru określonego w **dodatku nr 2** do SIWZ,

**6.1.3 Oświadczenia oraz dokumenty potwierdzające brak podstaw do wykluczenia wykonawcy:**

- 1) oświadczenie o braku podstaw do wykluczenia z postępowania w okolicznościach, o których mowa w art. 24 ust. 1 ustawy – z wykorzystaniem wzoru określonego w **dodatku nr 3** do SIWZ,
- 2) aktualny odpis z właściwego rejestru, jeżeli odrębne przepisy wymagają wpisu do rejestru, w celu wykazania braku podstaw do wykluczenia w oparciu o art. 24 ust. 1 pkt 2 ustawy, **wystawiony nie wcześniej niż 6 miesięcy przed upływem terminu składania ofert**, a w stosunku do osób fizycznych oświadczenie w zakresie art. 24 ust. 1 pkt 2 ustawy (wymienione w ppkt.1)

**6.1.4 Informacja o dokumentach potwierdzających, że oferowane dostawy odpowiadają określonym wymaganiom:**

- 1) Oświadczenie, że oferowane dostawy odpowiadają wymaganiom określonym przez Zamawiającego – złożone np. w treści formularza ofertowego,

**6.2 Oferta wspólna**

Wykonawcy mogą wspólnie ubiegać się o udzielenie zamówienia (w ramach oferty wspólnej w rozumieniu art. 23 ustawy) pod warunkiem, że taka oferta spełniać będzie następujące wymagania:

- 1) Wykonawcy występujący wspólnie są zobowiązani do ustanowienia **Pełnomocnika** do reprezentowania ich w postępowaniu o udzielenie zamówienia albo reprezentowania w postępowaniu i zawarcia umowy w sprawie zamówienia publicznego;
- 2) Oryginał pełnomocnictwa lub kopia poświadczona za zgodność z oryginałem przez notariusza powinien być załączony do oferty i zawierać w szczególności wskazanie:
  - a) postępowania o zamówienie publiczne, którego dotyczy;
  - b) wszystkich wykonawców ubiegających się wspólnie o udzielenie zamówienia wymienionych z nazwy z określeniem adresu siedziby;
  - c) ustanowionego **Pełnomocnika** oraz zakres jego umocowania;
- 3) Dokument pełnomocnictwa musi być podpisany przez wszystkich Wykonawców ubiegających się wspólnie o udzielenie zamówienia. Podpisy muszą być złożone przez osoby uprawnione do składania oświadczeń woli wymienione we właściwym rejestrze lub ewidencji Wykonawców.
- 4) Dokumenty, o których mowa w pkt 6.1.3 SIWZ musi złożyć **osobno** każdy z Wykonawców składających ofertę wspólną;
- 5) W odniesieniu do warunków określonych w pkt. 5.1 SIWZ wymagania te mogą być spełnione wspólnie przez wykonawców składających ofertę wspólną (nie musi ich spełniać każdy z wykonawców składających ofertę wspólną osobno);
- 6) Oświadczenia, formularze, dokumenty sporządzone na załączonych do SIWZ wzorach, składa i podpisuje w imieniu wszystkich Wykonawców **Pełnomocnik** wpisując

**SPECYFIKACJA ISTOTNYCH WARUNKÓW ZAMÓWIENIA**

na zadanie pn. „**wykonanie, dostawa i montaż mebli na potrzeby wyposażenia pomieszczeń w Środowiskowym Domu Samopomocy w Radomsku**”

w miejscu przeznaczonym na podanie nazwy i adresu Wykonawcy, nazwy i adresy wszystkich Wykonawców składających ofertę wspólną;

- 7) Wszystkie **kserokopie dokumentów** załączone do oferty muszą być **opisane „za zgodność z oryginałem” i podpisane przez Pełnomocnika**;
- 8) Wszelka korespondencja prowadzona będzie przez Zamawiającego wyłącznie z Pełnomocnikiem, którego adres należy wpisać w formularzu ofertowym.
- 9) Jeżeli oferta Wykonawców występujących wspólnie zostanie wybrana, Zamawiający może zażądać przed zawarciem umowy w sprawie zamówienia publicznego, umowy regulującej współpracę tych Wykonawców.

**6.3 Wykonawca zamieszkały poza terytorium Rzeczypospolitej Polskiej**

6.3.1 Jeżeli wykonawca ma siedzibę lub miejsce zamieszkania poza terytorium Rzeczypospolitej Polskiej, zamiast dokumentów, o których mowa w pkt 6.1.3 ppkt 2,3,4 - składa dokument lub dokumenty wystawione w kraju, w którym ma siedzibę lub miejsce zamieszkania, potwierdzające odpowiednio, że:

- a) nie otwarto jego likwidacji ani nie ogłoszono upadłości,
- b) nie zalega z uiszczaniem podatków, opłat, składek na ubezpieczenie społeczne i zdrowotne albo, że uzyskał przewidziane prawem zwolnienie, odroczenie lub rozłożenie na raty zaległych płatności lub wstrzymanie w całości wykonania decyzji właściwego organu,

6.3.2 Dokument, o którym mowa w pkt 6.3.1 lit. a, powinien być wystawiony nie wcześniej niż 6 miesięcy przed upływem terminu składania ofert. Dokument, o którym mowa w pkt 6.3.1 lit. b powinien być wystawiony nie wcześniej niż 3 miesiące przed upływem terminu składania ofert.

6.3.3 Jeżeli w miejscu zamieszkania osoby lub w kraju w którym wykonawca ma siedzibę lub miejsce zamieszkania, nie wydaje się dokumentów, o których mowa w pkt 6.3.1 SIWZ, zastępuje się je dokumentem zawierającym oświadczenie złożone przed notariuszem, właściwym organem sądowym, administracyjnym albo organem samorządu zawodowego lub gospodarczego odpowiednio miejsca zamieszkania osoby lub kraju, w którym wykonawca ma siedzibę lub miejsce zamieszkania. Postanowienia pkt 6.3.2 niniejszej SIWZ stosuje się odpowiednio.

**Rozdział 7**

**Informacje o sposobie porozumiewania się zamawiającego z wykonawcami oraz przekazywania oświadczeń i dokumentów, a także wskazanie osób uprawnionych do porozumiewania się z wykonawcami**

- 7.1 Postępowanie o udzielenie niniejszego zamówienia z zastrzeżeniem wyjątków określonych w ustawie, prowadzi się z zachowaniem formy pisemnej.
- 7.2 Postępowanie o udzielenie zamówienia prowadzi się w języku polskim.
- 7.3 Zamawiający wymaga, aby wszelkiego rodzaju oświadczenia, wnioski, zawiadomienia oraz informacje itp. (dalej zbiorczo Korespondencja) były kierowane pisemnie na adres:

**Miejski Ośrodek Pomocy Społecznej  
ul. Kościuszki 12a  
97-500 Radomsko  
Znak sprawy: NK.3411/2-6/12  
tel. 0-44 683 28 85, faks 0-44 683 28 55**

Wykonawcy winni we wszelkich kontaktach z Zamawiającym powoływać się na wyżej podany znak sprawy.

7.4 Zamawiający dopuszcza składanie korespondencji za pomocą faksu. Jeżeli Zamawiający lub Wykonawca przekazują Korespondencję faksem, **każda ze stron na żądanie drugiej niezwłocznie potwierdza fakt otrzymania faksu.**

7.5 Korespondencję przekazaną Zamawiającemu za pomocą faksu uważa się za złożoną w terminie, jeżeli jej treść dotarła do Zamawiającego na adres, podany w pkt. 7.3 SIWZ, przed upływem terminu i została niezwłocznie potwierdzona pisemnie.

7.6 Oferty muszą być złożone w formie pisemnej.

**SPECYFIKACJA ISTOTNYCH WARUNKÓW ZAMÓWIENIA**

na zadanie pn. „**wykonanie, dostawa i montaż mebli na potrzeby wyposażenia pomieszczeń w Środowiskowym Domu Samopomocy w Radomsku**”

7.7 Osobą uprawnioną przez Zamawiającego do porozumiewania się z wykonawcami jest:  
Zbigniew Piechowicz – tel. 0-44 738-15-87.

**Rozdział 8**

**Wymagania dotyczące wadium**

Zamawiający nie wymaga wniesienia wadium.

**Rozdział 9**

**Termin związania ofertą**

Termin związania ofertą – 30 dni. Bieg terminu rozpoczyna się wraz z upływem terminu składania ofert.

**Rozdział 10**

**Opis sposobu przygotowywania ofert**

- 10.1. Wykonawcy zobowiązani są zapoznać się dokładnie z informacjami zawartymi w SIWZ i przygotować ofertę zgodnie z wymaganiami określonymi w tym dokumencie.
- 10.2. Wykonawca ma prawo złożyć tylko jedną ofertę.
- 10.3. Oferta oraz wszelkie dokumenty wymagane w niniejszej specyfikacji muszą spełniać następujące wymogi:
  - a) oferta musi zostać sporządzona w języku polskim z zachowaniem formy pisemnej, np. na maszynie do pisania, komputerze lub inną trwałą i czytelną techniką,
  - b) formularz ofertowy i wszystkie załączane dokumenty sporządzone przez Wykonawcę (również te złożone na załączonych do SIWZ wzorach) muszą być podpisane - za podpisane uznaje się własnoręczny podpis z pieczęcią imienną przez osobę(-y) upoważnioną(-e) do reprezentowania zgodnie z formą reprezentacji Wykonawcy określoną w dokumencie rejestrowym lub innym dokumencie właściwym dla formy organizacyjnej,
  - c) w przypadku, gdy Wykonawcę reprezentuje pełnomocnik, do oferty musi być załączone pełnomocnictwo określające jego zakres i podpisane przez osoby uprawnione do reprezentacji Wykonawcy. Pełnomocnictwo to musi być załączone w formie oryginału lub kopii poświadczonej za zgodność z oryginałem przez notariusza,
  - d) pozostałe oświadczenia i dokumenty (inne niż wymienione w pkt. 6.2 ppkt 2 oraz pkt. 10.3 lit. b SIWZ) należy załączyć w formie oryginałów lub kopii poświadczonych za zgodność z oryginałem przez Wykonawcę lub właściwą(-e) osobę(-y) upoważnioną(-e) do reprezentacji danego Wykonawcy oraz muszą być one sporządzone w języku polskim, chyba że specyfikacja stanowi inaczej.
- 10.4 Ewentualne poprawki w tekście oferty muszą być naniesione w czytelny sposób i parafowane przez osobę(-y) podpisującą(-e) ofertę.
- 10.5 Określone w Rozdziale 6 SIWZ dokumenty składające się na ofertę, zaleca się zaparafować własnoręcznie przez osobę(-y) podpisującą(-e) ofertę.
- 10.6 Dokumenty sporządzone w języku obcym, muszą być składane wraz z ich tłumaczeniem na język polski. Tłumaczenie musi być poświadczone przez osobę(-y) upoważnioną(-e) do reprezentowania Wykonawcy.
- 10.7. Zaleca się ponumerowanie stron oferty oraz połączenie w sposób trwały wszystkich kart oferty, przy czym Wykonawca może nie numerować stron niezapisanych.
- 10.8. We wszystkich przypadkach, gdzie jest mowa o pieczętkach, Zamawiający dopuszcza złożenie czytelnego zapisu o treści pieczęci, np. nazwa (firma), adres lub czytelny podpis w przypadku pieczęci imiennej.
- 10.9. W przypadku, gdyby oferta, oświadczenia lub dokumenty zawierały informacje, stanowiące tajemnicę przedsiębiorstwa w rozumieniu przepisów o zwalczaniu

**SPECYFIKACJA ISTOTNYCH WARUNKÓW ZAMÓWIENIA**

na zadanie pn. „**wykonanie, dostawa i montaż mebli na potrzeby wyposażenia pomieszczeń w Środowiskowym Domu Samopomocy w Radomsku**”

nieuczciwej konkurencji Wykonawca winien, nie później niż w terminie składania ofert, w sposób nie budzący wątpliwości zastrzec, które informacje stanowią tajemnicę przedsiębiorstwa. Brak stosownego zastrzeżenia będzie traktowany jako jednoznaczna zgoda na włączenie całości przekazanych dokumentów i danych do dokumentacji postępowania oraz ich ujawnienie na zasadach określonych w ustawie. Wykonawca **nie może zastrzec** informacji podawanych podczas otwarcia ofert, tj. nazwy (firmy) oraz adresu, a także informacji dotyczących ceny i terminu wykonania zamówienia, okresu gwarancji i warunków płatności zawartych w ofercie (por. art. 86 ust. 4 ustawy).

Zamawiający zaleca, aby informacje zastrzeżone, jako tajemnica przedsiębiorstwa były przez Wykonawcę złożone w oddzielnym opakowaniu (np. kopercie) z oznakowaniem „tajemnica przedsiębiorstwa” lub spięte (zszyte) oddzielnie od pozostałych, jawnych elementów oferty.

10.10. Ofertę należy złożyć w trwale zamkniętym opakowaniu (np. kopercie). **Opakowanie** powinno być oznakowane jako „OFERTA” oraz opatrzone nazwą przedmiotu zamówienia oraz **pieczęcią firmową Wykonawcy** (lub opisem w przypadku jej braku) zawierającą, co najmniej jego **nazwę, adres, numer telefonu oraz faksu**. Opakowanie zawierające ofertę powinno być zamknięte i zabezpieczone przed otwarciem, bez uszkodzenia, gwarantujące zachowanie poufności jej treści do czasu otwarcia.

10.11. Opakowanie należy zaadresować i opisać według wzoru:

**Miejski Ośrodek Pomocy Społecznej  
ul. Kościuszki 12a,  
97-500 Radomsko**

10.12. Na opakowaniu powinien znajdować się napis:

**„wykonanie, dostawa i montaż mebli na potrzeby wyposażenia pomieszczeń  
w Środowiskowym Domu Samopomocy w Radomsku”**

**NIE OTWIERAĆ PRZED 05.11.2012 r. godz. 9.30”**

10.13. W przypadku oferty wspólnej należy na opakowaniu wymienić z nazwy z określeniem **adresu siedziby – wszystkich Wykonawców** składających **ofertę wspólną** z zaznaczeniem **Pełnomocnika**.

10.14. Wykonawcy ponoszą wszelkie koszty własne związane z przygotowaniem i złożeniem oferty, niezależnie od wyniku postępowania.

10.15. Wykonawca może wprowadzić zmiany, poprawki, modyfikacje i uzupełnienia do złożonej oferty w formie pisemnej przed terminem składania ofert.

10.16. Wprowadzone zmiany muszą być złożone wg takich samych zasad jak złożona oferta tj. w odpowiednio oznakowanym opakowaniu (np. kopercie) z dopiskiem „ZMIANA” (pozostałe oznakowanie wg pkt 10.11).

10.17. Opakowanie oznakowane dopiskiem „ZMIANA” zostanie otwarte na sesji publicznego otwarcia ofert przy otwieraniu oferty Wykonawcy, który wprowadził zmiany i po stwierdzeniu poprawności procedury dokonania zmian, zostaną dołączone do oferty.

10.18. Wykonawca ma prawo przed upływem terminu składania ofert wycofać ofertę poprzez złożenie pisemnego powiadomienia (wg takich samych zasad jak wprowadzanie zmian) z napisem na opakowaniu (np. kopercie) „WYCOFANIE”.

10.19. Opakowanie oznakowane „WYCOFANIE” będzie otwierane na sesji publicznego otwarcia ofert w pierwszej kolejności. Opakowanie z ofertami, których dotyczy wycofanie nie będą otwierane.

10.20. W przypadku nieprawidłowego zaadresowania lub zamknięcia opakowania, Zamawiający nie bierze odpowiedzialności za złe skierowanie przesyłki i jej przedterminowe otwarcie. Oferta taka nie weźmie udziału w postępowaniu.

**SPECYFIKACJA ISTOTNYCH WARUNKÓW ZAMÓWIENIA**

na zadanie pn. „**wykonanie, dostawa i montaż mebli na potrzeby wyposażenia pomieszczeń w Środowiskowym Domu Samopomocy w Radomsku**”

**Opis sposobu udzielania wyjaśnień oraz modyfikacja treści specyfikacji istotnych warunków zamówienia**

- 11.1. Wykonawca może zwrócić się do Zamawiającego o wyjaśnienie treści specyfikacji istotnych warunków zamówienia. Zamawiający niezwłocznie udzieli wyjaśnień, jednak nie później niż na 2 dni przed upływem terminu składania ofert pod warunkiem że wniosek o wyjaśnienie treści Specyfikacji Istotnych Warunków Zamówienia wpłynął do Zamawiającego nie później niż do końca dnia, w którym upływa połowa wyznaczonego terminu składania ofert określonego w pkt 12.1 niniejszej SIWZ.
- 11.2. Jeżeli wniosek o wyjaśnienie treści Specyfikacji Istotnych Warunków Zamówienia wpłynął po upływie terminu składania wniosku o wyjaśnienie treści Specyfikacji Istotnych Warunków Zamówienia, o którym mowa w pkt 11.1 niniejszej SIWZ., lub dotyczy udzielonych wyjaśnień, zamawiający może udzielić wyjaśnień albo pozostawić wniosek bez rozpatrywania.
- 11.3. Przedłużenie terminu składania ofert nie wpływa na bieg terminu składania wniosku o wyjaśnienie treści Specyfikacji Istotnych Warunków Zamówienia o którym mowa w pkt 11.1 niniejszej SIWZ.
- 11.4. Treść zapytań wraz z wyjaśnieniami Zamawiający przekaze wykonawcom, którym przekazał specyfikacje istotnych warunków zamówienia, bez ujawniania źródła zapytania; treść zapytań wraz z wyjaśnieniami Zamawiający zamieści także na stronie internetowej [http:// www.mops-radomsko.pl](http://www.mops-radomsko.pl), (na której została zamieszczona specyfikacja).
- 11.5. Zamawiający nie przewiduje zwołania zebrania wszystkich Wykonawców.
- 11.6. W uzasadnionych przypadkach Zamawiający może przed upływem terminu składania ofert zmienić treść specyfikacji istotnych warunków zamówienia. Dokonaną zmianę specyfikacji zamawiający przekazuje niezwłocznie wszystkim wykonawcom, którym przekazano specyfikację istotnych warunków zamówienia, oraz zamieści ją na stronie internetowej [http:// www.mops-radomsko.pl](http://www.mops-radomsko.pl). Każda wprowadzona zmiana stanie się częścią SIWZ.
- 11.7. Jeżeli w postępowaniu zmiana treści specyfikacji istotnych warunków zamówienia prowadzi do zmiany treści ogłoszenia o zamówieniu, zamawiający zamieści ogłoszenie o zmianie ogłoszenia w Biuletynie Zamówień Publicznych oraz na stronie internetowej [http:// www.mops-radomsko.pl](http://www.mops-radomsko.pl).
- 11.8. Jeżeli w wyniku zmiany treści specyfikacji istotnych warunków zamówienia nieprowadzącej do zmiany treści ogłoszenia o zamówieniu jest niezbędny dodatkowy czas na wprowadzenie zmian w ofertach, zamawiający przedłuża termin składania ofert i informuje o tym wykonawców, którym przekazano specyfikację istotnych warunków zamówienia, oraz zamieści ją na stronie internetowej [http:// www.mops-radomsko.pl](http://www.mops-radomsko.pl).

**Rozdział 12****Miejsce oraz termin składania i otwarcia ofert**

- 12.1. **Ofertę należy złożyć w** siedzibie Zamawiającego w Sekretariacie Miejskiego Ośrodka Pomocy Społecznej, 97-500 Radomsko ul. Kościuszki 12a (Budynek A piętro I pokój nr 14) **nie później niż do dnia 05.11.2012r. do godz. 9<sup>00</sup>.**
- 12.2. Oferta złożona po terminie zostanie niezwłocznie zwrócona wykonawcy bez otwierania.
- 12.3. Publiczne **otwarcie ofert** nastąpi dnia **05.11.2012r. o godz. 9<sup>30</sup>** w siedzibie Miejskiego Ośrodka Pomocy Społecznej, 97-500 Radomsko ul. Kościuszki 12a I piętro.
- 12.4. Informacje ogłoszone w trakcie publicznego otwarcia ofert Zamawiający przekaze niezwłocznie Wykonawcom, którzy nie byli obecni przy otwarciu ofert, na ich wnioski.

**Rozdział 13****Opis sposobu obliczenia ceny**

- 13.1 Cena oferty winna być obliczona w oparciu o szczegółowy opis wymaganych przez Zamawiającego mebli scharakteryzowanych w rozdziale 19 SIWZ oraz formularzu cenowym stanowiący dodatek nr 1b do SIWZ. W załączonym do oferty formularzu cenowym Wykonawca podaje dla każdej z pozycji:
  - a) cenę jednostkową netto (bez podatku VAT),



**SPECYFIKACJA ISTOTNYCH WARUNKÓW ZAMÓWIENIA**

na zadanie pn. „**wykonanie, dostawa i montaż mebli na potrzeby wyposażenia pomieszczeń w Środowiskowym Domu Samopomocy w Radomsku**”

- b) cenę jednostkową brutto (z podatkiem VAT),
  - c) wartość brutto stanowiącą iloczyn ceny jednostkowej brutto i ilości,
  - d) łączną cenę brutto za wykonanie w całości danej części zamówienia stanowiącą sumę wartości brutto poszczególnych pozycji danej części formularza cenowego,
- 13.2 Wykonawca w formularzu ofertowym poda: cenę brutto za wykonanie przedmiotu zamówienia dla każdej części osobno.
- 13.3 Dla porównania ofert Zamawiający będzie brał pod uwagę cenę brutto **za wykonanie przedmiotu zamówienia w zakresie każdej części osobno.**
- 13.4 Jeżeli złożono ofertę, której wybór prowadziłby do powstania obowiązków podatkowych Zamawiającego zgodnie z przepisami o podatku od towarów i usług w zakresie dotyczącym wewnątrzwspólnotowego nabycia towarów, Zamawiający w celu oceny takiej oferty dolicza do przedstawionej w niej ceny podatek od towarów i usług, który miałby obowiązek wpłacić zgodnie z obowiązującymi przepisami (art. 91 ust. 3a ustawy).
- 13.5 Wszystkie wartości podane w formularzu ofertowym powinny być liczone w złotych polskich z dokładnością do dwóch miejsc po przecinku w rozumieniu ustawy z dnia 5 lipca 2001 r. o cenach (Dz. U. Nr 97, poz. 1050 z późn. zm.) oraz ustawy z dnia 7 lipca 1994 r. o denominacji złotego (Dz. U. Nr 84, poz. 386 z późn. zm.).
- 13.6 Zamawiający nie dopuszcza podawania cen ofertowych w walutach obcych.
- 13.7 Zamawiający zgodnie z art. 87 ust. 2 ustawy Prawo zamówień publicznych, poprawi w ofercie:
- a) oczywiste omyłki pisarskie,
  - b) oczywiste omyłki rachunkowe, z uwzględnieniem konsekwencji rachunkowych dokonanych poprawek,
  - c) inne omyłki polegające na niezgodności oferty ze specyfikacją istotnych warunków zamówienia niepowodujące istotnych zmian w treści oferty
    - niezwłocznie zawiadamiając o tym wykonawcę, którego oferta została poprawiona.

**Rozdział 14****Opis kryteriów, którymi zamawiający będzie się kierował przy wyborze oferty, wraz z podaniem znaczenia tych kryteriów i sposobu oceny ofert**

14.1 Kryteria oceny ofert i znaczenie tych kryteriów:

cena – 100%

14.2 Sposób oceniania ofert:

- 1) w kryterium cena w którym zamawiającemu zależy, aby Wykonawca przedstawił jak najniższy wskaźnik (cena), zostanie zastosowany następujący wzór:

$$\frac{\text{Liczba zdobytych punktów}}{\text{Cn}} = \frac{\text{Cb}}{\text{Cn}} \times 100 \times \text{waga kryterium } \mathbf{100\%}$$

Gdzie:

**Cn** – cena najniższa wśród ofert nie odrzuconych

**Cb** – cena oferty badanej

**100** – wskaźnik stały

**100 %** – procentowe znaczenie kryterium ceny

Liczba punktów, którą można uzyskać w ramach kryterium cena obliczona zostanie przez podzielenie ceny najniższej z ofert przez cenę ocenianej oferty i pomnożenie tak otrzymanej liczby przez 100 punktów i wagę kryterium, którą ustalono na 100%.

14.3 Oferty będą oceniane w odniesieniu do najkorzystniejszych warunków przedstawionych przez Wykonawców w zakresie w/w kryterium. Oferta wypełniająca w najwyższym stopniu wymagania określone w powyższym kryterium otrzyma maksymalną liczbę

**SPECYFIKACJA ISTOTNYCH WARUNKÓW ZAMÓWIENIA**

na zadanie pn. „**wykonanie, dostawa i montaż mebli na potrzeby wyposażenia pomieszczeń w Środowiskowym Domu Samopomocy w Radomsku**”

punktów. Pozostałym Wykonawcom, spełniającym wymagania kryterialne przypisana zostanie odpowiednio mniejsza (proporcjonalnie mniejsza) liczba punktów.

14.4 Zamawiający zastosuje zaokrąglanie każdego wyniku do dwóch miejsc po przecinku.

14.5 Za najkorzystniejszą będzie uznana oferta która uzyska najwyższą liczbę punktów.

**Rozdział 15**

**Informacje o formalnościach, jakie powinny zostać dopełnione po wyborze oferty w celu zawarcia umowy w sprawie zamówienia publicznego**

- 15.1 Wybranemu wykonawcy, zamawiający określi miejsce i termin podpisania umowy. Termin zawarcia umowy może ulec zmianie w przypadku skorzystania przez któregoś z Wykonawców ze środków ochrony prawnej. O nowym terminie zawarcia umowy wybrany Wykonawca zostanie poinformowany po zakończeniu postępowania odwoławczego.
- 15.2 Osoby reprezentujące wykonawcę przy podpisywaniu umowy powinny posiadać ze sobą dokumenty potwierdzające ich umocowanie do podpisania umowy, o ile umocowanie to nie będzie wynikać z dokumentów załączonych do oferty.

**Rozdział 16**

**Wymagania dotyczące zabezpieczenia należytego wykonania umowy**

Zamawiający nie wymaga wniesienia zabezpieczenia należytego wykonania umowy.

**Rozdział 17**

**Istotne dla stron postanowienia umowy**

- 17.1 Wszystkie istotne postanowienia umowy wraz z wysokością kar umownych z tytułu niewykonania lub nienależytego wykonania umowy oraz ze szczegółowym zakresem obowiązków Wykonawcy związanych z realizacją przedmiotu zamówienia zawarte zostały we wzorze umowy stanowiącym **dodatek nr 4** do niniejszej SIWZ. W związku z możliwością składania ofert częściowych postanowienia dotyczące opisu przedmiotu umowy zostaną przekopiowane z zawartego w SIWZ opisu przedmiotu zamówienia do umowy odpowiednio dla danej części zamówienia.
- 17.2 Wykonawca akceptuje treść wzoru umowy na wykonanie przedmiotu zamówienia, stanowiącego dodatek do niniejszej SIWZ, oświadczeniem zawartym w treści formularza ofertowego. Postanowienia umowy ustalone we wzorze nie podlegają zmianie przez Wykonawcę. Przyjęcie przez Wykonawcę postanowień wzoru umowy stanowi jeden z warunków ważności oferty.
- 17.3 Zamawiający zastrzega możliwość istotnej zmiany umowy, warunki takiej zamiany zawarte zostały we wzorze umowy stanowiącym **dodatek nr 4** do niniejszej SIWZ.

**Rozdział 18**

**Pouczenie o środkach ochrony prawnej przysługujących wykonawcy w toku postępowania o udzielenie zamówienia**

- 18.1 Wykonawcy, a także innemu podmiotowi, jeżeli ma lub miał interes w uzyskaniu zamówienia oraz poniósł lub może ponieść szkodę w wyniku naruszenia przez Zamawiającego przepisów ustawy – Prawo zamówień publicznych przysługują środki ochrony prawnej określone w Dziale VI ustawy.
- 18.2 Środki ochrony prawnej wobec ogłoszenia o zamówieniu oraz specyfikacji istotnych warunków zamówienia przysługują również organizacjom wpisanym na listę organizacji uprawnionych do wnoszenia środków ochrony prawnej, prowadzoną przez Prezesa Urzędu.

**SPECYFIKACJA ISTOTNYCH WARUNKÓW ZAMÓWIENIA**

na zadanie pn. „**wykonanie, dostawa i montaż mebli na potrzeby wyposażenia pomieszczeń w Środowiskowym Domu Samopomocy w Radomsku**”

**Część II**

**Dodatkowe postanowienia specyfikacji istotnych warunków zamówienia**

**Rozdział 19**

**Opis części zamówienia, jeżeli zamawiający dopuszcza składanie ofert częściowych**

19.1 Zamawiający dopuszcza składanie ofert częściowych.

**Część nr 1 – wykonanie, dostawa i montaż mebli robionych:**

Przedmiotem zamówienia jest wykonanie, dostawa i montaż mebli biurowych, na potrzeby wyposażenia pomieszczeń w Środowiskowym Domu Samopomocy w Radomsku wg. opisu zamieszczonego poniżej i zgodnie z rysunkami zamieszczonymi w załączniku stanowiącym dodatek 5 do SIWZ.

**Szafa ubraniowa – 1 szt.**

- 1) wymiary: wys.200 cm (+/- 5 cm), szer. 60 cm (+/- 5 cm), głęb. 55 cm (+/- 5 cm),
- 2) konstrukcja szafy: korpus z płyty laminowanej, drzwi pełne, wnęka jedną półką i wieszakiem na ubrania, zamykana na klucz,
- 3) uchwyty metalowe,
- 4) całość osadzona na aluminiowych nóżkach,
- 5) płyta górna i dolna pogrubiona min. 36 mm,
- 6) całość koloru Klon Vancouver
- 7) wg rys. nr 1

**Szafa aktowa – 2 szt.**

- 1) wymiary: wys.200 cm (+/- 5 cm), szer. 80 cm (+/- 5 cm), głęb. 55 cm (+/- 5 cm),
- 2) konstrukcja: korpus z płyty laminowanej, lewe i prawe drzwi – szyba mleczna w ramie, całość wnęki podzielona na 5 półek w równych odstępach,
- 3) całość osadzona na aluminiowych nóżkach,
- 4) uchwyty metalowe,
- 5) wbudowany zamek z kluczem,
- 6) płyta górna i dolna pogrubiona min. 36 mm,
- 7) całość koloru Klon Vancouver
- 8) wg rys. nr 2.

**Kontenerek z szufladkami – 1 szt.**

- 1) wymiary: wys.70 cm (+/- 5 cm), szer. 50 cm (+/- 5 cm), głęb. 70 cm (+/- 5 cm),
- 2) konstrukcja szafki: korpus z płyty laminowanej, 4 szuflady jednakowe z prowadnicami, zamykane na klucz, kontenerek na kółkach
- 3) całość koloru Klon Vancouver
- 4) uchwyty metalowe,
- 5) wg rys. nr 3,

**Stół – 3 szt.**

- 1) wymiary: 160x80x75,
- 2) całość koloru Klon Vancouver
- 3) z jedną szufladą pod blatem.

**Regał – 3 szt.**

- 1) wys.200 cm (+/- 5 cm), szer. 52 cm (+/- 5 cm), głęb. 55 cm (+/- 5 cm),

**SPECYFIKACJA ISTOTNYCH WARUNKÓW ZAMÓWIENIA**

na zadanie pn. „**wykonanie, dostawa i montaż mebli na potrzeby wyposażenia pomieszczeń w Środowiskowym Domu Samopomocy w Radomsku**”

- 2) całość koloru Klon Vancouver
- 3) płyta górna i dolna pogrubiona min. 36 mm,
- 4) całość osadzona na aluminiowych nóżkach,
- 5) konstrukcja: wnęka podzielona 5 półek
- 6) wg rys. nr 4

**Część nr 2 – dostawa regałów metalowych**

Przedmiotem zamówienia jest dostawa i montaż regałów metalowych na potrzeby wyposażenia pomieszczeń w Środowiskowym Domu Samopomocy w Radomsku wg. opisu zamieszczonego poniżej.

**Regał uniwersalny (moduł podstawowy) – 5 szt.**

- 1) wymiary: 1000x400x1970,
- 2) półka wzmocniona od dołu,
- 3) max obciążenie : 120 kg,
- 4) konstrukcja: 2 boki, 5 półek, krzyżowe usztywnienie tyłu i 2 krzyżowe usztywnienie boków.
- 5) całość koloru Klon Vancouver

**Regał uniwersalny (moduł dodatkowy) – 5 szt.**

- 1) wymiary: 1000x400x1970,
- 2) półka wzmocniona od dołu,
- 3) max obciążenie: 120 kg,
- 4) konstrukcja: 1 bok, 5 półek, łącznie z krzyżowym usztywnieniem boku i tyłu.
- 5) całość koloru Klon Vancouver

**Część nr 3 – dostawa krzesel**

Przedmiotem zamówienia jest dostawa krzesel na potrzeby wyposażenia pomieszczeń w Środowiskowym Domu Samopomocy w Radomsku wg. opisu zamieszczonego poniżej.

**Krzesło – 45 szt.**

- 1) wymiary: średnica siedziska 41 cm (+/- 2 cm), wysokość całkowita 86 cm (+/- 2 cm), wysokość do siedziska 46 cm (+/- 2 cm),
- 2) owalne kształty,
- 3) chromowany stelaż,
- 4) siedzisko i wypełnienie oparcia (wstawka) tapicerowane tkaniną eko skóra w kolorze **wanilia (kremowy) lub zblizony - 10 szt.**
- 5) siedzisko i wypełnienie oparcia (wstawka) tapicerowane tkaniną eko skóra w kolorze **jasny brąz lub zblizony – 35 szt.**

**Część nr 4 – dostawa krzesel obrotowych**

Przedmiotem zamówienia jest dostawa krzesel obrotowych na potrzeby wyposażenia pomieszczeń w Środowiskowym Domu Samopomocy w Radomsku wg. opisu zamieszczonego poniżej.

**Krzesło obrotowe – 5 szt.**

- 1) wymiary: wysokość całkowita 95,5 ÷ 113,5 cm (+/- 2 cm), średnica podstawy 63,0 cm (+/- 1 cm),
- 2) profilowane oparcie zapewniające podparcie pleców na całej wysokości,
- 3) regulacja wysokości oparcia, kąta odchylenia oparcia oraz odległości oparcia od siedziska,
- 4) płynna regulacja wysokości siedziska za pomocą podnośnika pneumatycznego,
- 5) stalowa podstawa z plastikowymi nakładkami,
- 6) miękkie, poliuretanowe podłokietniki,
- 7) tapicerka wykonana z materiału typu Mikrofibra wykonanego w 100 % z włókna poliolefinowego, posiadającego atest trudnopalności i wysoką odporność na ścieralność,
- 8) kółka miękkie z oponką,
- 9) kolor brąz,

**SPECYFIKACJA ISTOTNYCH WARUNKÓW ZAMÓWIENIA**

na zadanie pn. „**wykonanie, dostawa i montaż mebli na potrzeby wyposażenia pomieszczeń w Środowiskowym Domu Samopomocy w Radomsku**”

**Maksymalna liczba wykonawców, z którymi zamawiający zawrze umowę ramową, jeżeli zamawiający przewiduje zawarcie umowy ramowej**

Zamawiający nie przewiduje zawarcia umowy ramowej.

**Rozdział 21**

**Informacja o przewidywanych zamówieniach uzupełniających oraz okoliczności, po których zaistnieniu będą one udzielane, jeżeli zamawiający przewiduje udzielenie takich zamówień**

Zamawiający nie przewiduje udzielenia zamówień uzupełniających.

**Rozdział 22**

**Opis sposobu przedstawienia ofert wariantowych oraz minimalne warunki, jakim muszą odpowiadać oferty wariantowe, jeżeli zamawiający dopuszcza ich składanie**

Zamawiający nie dopuszcza składania ofert wariantowych.

**Rozdział 23**

**Adres poczty elektronicznej lub strony internetowej zamawiającego, jeżeli zamawiający dopuszcza porozumiewanie się drogą elektroniczną**

Zamawiający nie dopuszcza porozumiewania się drogą elektroniczną.

**Rozdział 24**

**Informacje dotyczące walut obcych, w jakich mogą być prowadzone rozliczenia między zamawiającym a wykonawcą, jeżeli zamawiający przewiduje rozliczenia w walutach obcych**

Wszelkie rozliczenia między Zamawiającym a Wykonawcą będą prowadzone wyłącznie w złotych polskich.

**Rozdział 25**

**Postanowienia dotyczące aukcji elektronicznej**

Zamawiający nie przewiduje wyboru najkorzystniejszej oferty z zastosowaniem aukcji elektronicznej.

**Rozdział 26**

**Wysokość zwrotu kosztów udziału w postępowaniu, jeżeli zamawiający przewiduje ich zwrot**

Zamawiający nie przewiduje zwrotu kosztów udziału w postępowaniu.

**Rozdział 27**

**Informacje dotyczące możliwości udzielenia zaliczek na poczet wykonania zamówienia**

Zamawiający nie przewiduje udzielania zaliczek na poczet wykonania zamówienia.

**Część III**

**Szczególne postanowienia specyfikacji istotnych warunków zamówienia**

**Rozdział 28**

**Podwykonawcy**

- 28.1 Wykonawca może powierzyć wykonanie przedmiotu zamówienia podwykonawcom. Wówczas Wykonawca wskazuje w pkt 7 formularza ofertowego część zamówienia, jaką zamierza powierzyć podwykonawcom.

**SPECYFIKACJA ISTOTNYCH WARUNKÓW ZAMÓWIENIA**

na zadanie pn. „**wykonanie, dostawa i montaż mebli na potrzeby wyposażenia pomieszczeń w Środowiskowym Domu Samopomocy w Radomsku**”

- 28.2 Jeżeli Wykonawca nie będzie przewidywał przy realizacji przedmiotu zamówienia podwykonawców, wówczas nie uzupełnia pkt 7 formularza ofertowego.
- 28.3 W przypadku zatrudnienia podwykonawców Wykonawca odpowiada za ich pracę jak za swoją własną.

**Rozdział 29**  
**Wykaz dodatków**

**Dodatki :**

- nr 1a - formularz ofertowy  
nr 1b – formularz cenowy  
nr 2 - druk oświadczenia o spełnianiu warunków udziału w postępowaniu,  
nr 3 - druk oświadczenia o braku podstaw do wykluczenia,  
nr 4 - wzór umowy,  
nr 5 - rysunki mebli

DYREKTOR  
Miejskiego Ośrodka Pomocy Społecznej

*/-/*  
*mgr Andrzej Barszcz*

Radomsko, dn. 26-10-2012 r.

(w imieniu Zamawiającego)

**SPECYFIKACJA ISTOTNYCH WARUNKÓW ZAMÓWIENIA**

na zadanie pn. „**wykonanie, dostawa i montaż mebli na potrzeby wyposażenia pomieszczeń w Środowiskowym Domu Samopomocy w Radomsku**”

*Dodatek nr 1a do SIWZ*

**FORMULARZ OFERTOWY**

Do:

**Miejski Ośrodek Pomocy Społecznej**  
**ul. Kościuszki 12a, 97-500 Radomsko tel. (0-44) 683-28-85, fax 683-28-55**  
**<http://www.mops-radomsko.pl>**

Ofertę przetargową składa:

Nazwa Wykonawcy: .....

Adres: .....

Województwo:..... Powiat:.....

Tel./Fax.....

REGON:..... NIP:.....

Osoba upoważniona do kontaktów .....

Odpowiadając na ogłoszenie o przetargu nieograniczonym prowadzonym pod nazwą: „**wykonanie, dostawa i montaż mebli na potrzeby wyposażenia pomieszczeń w Środowiskowym Domu Samopomocy w Radomsku**” przedkładam(-y) niniejszą ofertę oświadczając, że akceptujemy w całości wszystkie warunki zawarte w specyfikacji istotnych warunków zamówienia (SIWZ).

1. Oferuję/oferujemy wykonanie przedmiotu niniejszego zamówienia zgodnie z opisem zawartym w Specyfikacji Istotnych Warunków Zamówienia za wynagrodzenie brutto w kwocie:

**I. Część nr 1 – wykonanie, dostawa i montaż mebli robionych** za wynagrodzenie brutto w kwocie (*jeżeli dotyczy*):

**cena** .....

**słownie złotych** .....

**w tym.....% VAT**

**SPECYFIKACJA ISTOTNYCH WARUNKÓW ZAMÓWIENIA**

na zadanie pn. „**wykonanie, dostawa i montaż mebli na potrzeby wyposażenia pomieszczeń w Środowiskowym Domu Samopomocy w Radomsku**”

**II. Część nr 2 – dostawa regałów metalowych** za wynagrodzenie brutto w kwocie (jeżeli dotyczy):

**cena** .....

**słownie złotych** .....

**w tym.....% VAT**

**III. Część nr 3 – dostawa krzeseł** za wynagrodzenie brutto w kwocie (jeżeli dotyczy):

**cena** .....

**słownie złotych** .....

**w tym.....% VAT**

**IV. Część nr 4 – dostawa krzeseł obrotowych** za wynagrodzenie brutto w kwocie (jeżeli dotyczy):

**cena** .....

**słownie złotych** .....

**w tym.....% VAT**

2. Oświadczamy, że zapoznaliśmy się z postanowieniami Specyfikacji Istotnych Warunków Zamówienia wraz z załączonymi do niej dokumentami, uzyskaliśmy wszelkie informacje i wyjaśnienia niezbędne do przygotowania oferty.
3. Oświadczamy, że oferowane dostawy odpowiadają wymaganiom określonym przez Zamawiającego.
4. Informujemy, że uważamy się za związanych niniejszą ofertą na czas wskazany w Specyfikacji Istotnych Warunków Zamówienia.
5. Zobowiązujemy się zrealizować zamówienie w terminie określonym w Specyfikacji Istotnych Warunków Zamówienia.
6. Oświadczamy, że wzór umowy (dodatek nr 4 do SIWZ) został przez nas zaakceptowany i zobowiązujemy się w przypadku wyboru naszej oferty do zawarcia umowy na wymienionych w niej warunkach w miejscu i terminie wyznaczonym przez Zamawiającego.
7. Pełnomocnik w przypadku składania oferty wspólnej (jeżeli dotyczy):  
Nazwisko, imię .....
- Stanowisko .....
- Telefon.....faks .....
- Adres do korespondencji: .....
8. Podwykonawcom zamierzamy powierzyć wykonanie następujących części zamówienia:  
(jeżeli dotyczy)

**Część 1\***

- wykonanie .....

**Część 2\***

- wykonanie .....

**Część 3\***



**SPECYFIKACJA ISTOTNYCH WARUNKÓW ZAMÓWIENIA**

na zadanie pn. „**wykonanie, dostawa i montaż mebli na potrzeby wyposażenia pomieszczeń w Środowiskowym Domu Samopomocy w Radomsku**”

- wykonanie .....

**Część 4\***

- wykonanie .....

\* niepotrzebne skreślić

9. Niniejsza oferta przetargowa zawiera następujące dokumenty i załączniki :

- 1)
- 2)
- 3)
- 4)
- 5)
- 6)
- 7)
- 8)
- 9)

.....

*(miejsowość i data)*

.....

*(podpis osób(-y) uprawnionej  
do składania oświadczenia  
woli w imieniu wykonawcy)*

**SPECYFIKACJA ISTOTNYCH WARUNKÓW ZAMÓWIENIA**na zadanie pn. „**wykonanie, dostawa i montaż mebli na potrzeby wyposażenia pomieszczeń w Środowiskowym Domu Samopomocy w Radomsku**”Dodatek nr 1b do SIWZ  
Załącznik nr ..... do oferty.....  
(nazwa wykonawcy).....  
(adres).....  
( numer tel) (fax)**FORMULARZ CENOWY****Część I.**

Lp.	Nazwa sprzętu	Parametry techniczne	J.m.	Cena netto	Cena brutto	Ilość	Wartość brutto (6x7)
(1)	(2)	(3)	(4)	(5)	(6)	(7)	(8)
1	<b>Szafa ubraniowa</b>	1) wymiary: wys.200 cm (+/- 5 cm), szer. 60 cm (+/- 5 cm), głęb. 55 cm (+/- 5 cm), 2) konstrukcja szafy: korpus z płyty laminowanej, drzwi pełne, wnęka jedną półką i wieszakiem na ubrania, zamykana na klucz, 3)uchwyty metalowe, 4)całość osadzona na aluminiowych nóżkach, 5) płyta górna i dolna pogrubiona min. 36 mm, 6) całość koloru Klon Vancouver	szt.			<b>1</b>	
2	<b>Szafa aktowa</b>	1) wymiary: wys.200 cm (+/- 5 cm), szer. 80 cm (+/- 5 cm), głęb. 55 cm (+/- 5 cm), 2) konstrukcja: korpus z płyty laminowanej, lewe i prawe drzwi – szyba mleczna w ramie, całość wnęki podzielona na 5 półek w równych odstępach, 3) całość osadzona na aluminiowych nóżkach, 4) uchwyty metalowe, 5) wbudowany zamek z kluczem, 6) płyta górna i dolna pogrubiona min. 36 mm, 7) całość koloru Klon Vancouver	szt.			<b>2</b>	
3	<b>Kontenerek z szufladkami</b>	1)wymiary: wys.70 cm (+/- 5 cm), szer. 50 cm (+/- 5 cm), głęb. 70 cm (+/- 5 cm), 2) konstrukcja szafki: korpus z płyty laminowanej, 4 szuflady jednakowe z prowadnicami, zamykane na klucz, kontenerek na kółkach 3) całość koloru Klon Vancouver 4) uchwyty metalowe,	szt.			<b>1</b>	
4	<b>Stół</b>	1) wymiary: 160x80x75, 2) całość koloru Klon Vancouver 3) z jedną szufladą pod blatem.	szt.			<b>3</b>	

**SPECYFIKACJA ISTOTNYCH WARUNKÓW ZAMÓWIENIA**na zadanie pn. „**wykonanie, dostawa i montaż mebli na potrzeby wyposażenia pomieszczeń w Środowiskowym Domu Samopomocy w Radomsku**”

5	<b>Regał</b>	1) wys.200 cm (+/- 5 cm), szer. 52 cm (+/- 5 cm), głęb. 55 cm (+/- 5 cm), 2) całość koloru Klon Vancouver 3) płyta górna i dolna pogrubiona min. 36 mm, 4) całość osadzona na aluminiowych nóżkach, 5) konstrukcja: wnęka podzielona 5 półek	szt.			<b>3</b>	
Razem cena brutto:							

**Część II.**

Lp	Nazwa sprzętu	Parametry techniczne	J.m.	Cena netto	Cena brutto	Ilość	Wartość brutto (6x7)
(1)	(2)	(3)	(4)	(5)	(6)	(7)	(8)
1	<b>Regał uniwersalny metalowy</b> (moduł podstawowy)	1) wymiary: 1000x400x1970, 2) półka wzmocniona od dołu, 3) max obciążenie : 120 kg, 4) konstrukcja: 2 boki, 5 półek, krzyżowe usztywnienie tyłu i 2 krzyżowe usztywnienie boków.	szt.			<b>5</b>	
2	<b>Regał uniwersalny metalowy</b> (moduł dodatkowy)	1) wymiary: 1000x400x1970, 2) półka wzmocniona od dołu, 3) max obciążenie: 120 kg, 4) konstrukcja: 1 bok, 5 półek, łącznie z krzyżowym usztywnieniem boku i tyłu.	szt.			<b>5</b>	
Razem cena brutto:							

**Część III.**

Lp	Nazwa	Parametry techniczne	J.m.	Cena netto	Cena brutto	Ilość	Wartość brutto (6x7)
(1)	(2)	(3)	(4)	(5)	(6)	(7)	(8)
1	<b>Krzeseł</b>	1) wymiary: średnica siedziska 41 cm (+/- 2 cm), wysokość całkowita 86 cm (+/- 2 cm), wysokość do siedziska 46 cm (+/- 2 cm), 2) owalne kształty, 3) chromowany stelaż, 4) siedzisko i wypełnienie oparcia (wstawka) tapicerowane tkaniną eko skóra w kolorze <b>wanilia (kremowy) lub zblizony</b>	szt.			<b>10</b>	
2	<b>Krzeseł</b>	1) wymiary: średnica siedziska 41 cm (+/- 2 cm), wysokość całkowita 86 cm (+/- 2 cm), wysokość do siedziska 46 cm (+/- 2 cm), 2) owalne kształty, 3) chromowany stelaż, 4) siedzisko i wypełnienie oparcia (wstawka) tapicerowane tkaniną eko skóra w kolorze <b>jasny brąz lub zblizony</b>	szt.			<b>35</b>	

**SPECYFIKACJA ISTOTNYCH WARUNKÓW ZAMÓWIENIA**na zadanie pn. „**wykonanie, dostawa i montaż mebli na potrzeby wyposażenia pomieszczeń w Środowiskowym Domu Samopomocy w Radomsku**”

Razem cena brutto:

**Część IV.**

<b>Lp</b>	<b>Nazwa sprzętu</b>	<b>Parametry techniczne</b>	<b>J.m.</b>	<b>Cena netto</b>	<b>Cena brutto</b>	<b>Ilość</b>	<b>Wartość brutto (6x7)</b>
<b>(1)</b>	<b>(2)</b>	<b>(3)</b>	<b>(4)</b>	<b>(5)</b>	<b>(6)</b>	<b>(7)</b>	<b>(8)</b>
1	<b>Krzesła obrotowe</b>	1) wymiary: wysokość całkowita 95,5 ÷ 113,5 cm (+/- 2 cm), średnica podstawy 63,0 cm (+/- 1 cm), 2) profilowane oparcie zapewniające podparcie pleców na całej wysokości, 3) regulacja wysokości oparcia, kąta odchylenia oparcia oraz odległości oparcia od siedziska, 4) płynna regulacja wysokości siedziska za pomocą podnośnika pneumatycznego, 5) stalowa podstawa z plastikowymi nakładkami, 6) miękkie, poliuretanowe podłokietniki, 7) tapicerka wykonana z materiału typu Mikrofibra wykonanego w 100 % z włókna poliolefinowego, posiadającego atest trudnopalności i wysoką odporność na ścieralność, 8) kółka miękkie z oponką, 9) kolor brąz,	szt.			5	
Razem cena brutto:							

.....  
(miejsowość i data).....  
(podpis osób(-y) uprawnionej  
do składania oświadczenia  
woli w imieniu wykonawcy)

**SPECYFIKACJA ISTOTNYCH WARUNKÓW ZAMÓWIENIA**

na zadanie pn. „**wykonanie, dostawa i montaż mebli na potrzeby wyposażenia pomieszczeń w Środowiskowym Domu Samopomocy w Radomsku**”

Dodatek nr 2 do SIWZ  
Załącznik nr ..... do oferty

.....  
Nazwa wykonawcy

.....  
Adres wykonawcy

.....  
telefon

.....  
faks

<b>Oświadczenie o spełnianiu warunków udziału w postępowaniu</b>
--

Przystępując do postępowania o udzielenie zamówienia publicznego prowadzonego pod nazwą:

**„wykonanie, dostawa i montaż mebli na potrzeby wyposażenia pomieszczeń w Środowiskowym Domu Samopomocy w Radomsku”**

ja niżej podpisany, reprezentując Wykonawcę, którego nazwa jest wpisana powyżej, jako upoważniony na piśmie lub wpisany w odpowiednich dokumentach rejestrowych, w imieniu reprezentowanego przeze mnie Wykonawcy oświadczam, że spełniam(y) warunki ubiegania się o zamówienie, zgodnie z art. 22 ust. 1 ustawy - Prawo zamówień publicznych, który brzmi:

*Art. 22.1. O udzielenie zamówienia mogą ubiegać się wykonawcy, którzy spełniają warunki dotyczące:*

- 1) posiadania uprawnień do wykonywania określonej działalności lub czynności, jeżeli przepisy prawa nakładają obowiązek ich posiadania;*
- 2) posiadania wiedzy i doświadczenia;*
- 3) dysponowania odpowiednim potencjałem technicznym oraz osobami zdolnymi do wykonania zamówienia;*
- 4) sytuacji ekonomicznej i finansowej.*

.....  
(miejscowość i data)

.....  
(podpis osób(-y) uprawnionej do składania oświadczenia woli w imieniu wykonawcy)

.....  
Nazwa wykonawcy

.....  
Adres wykonawcy

.....  
telefon

.....  
faks

**Oświadczenie o braku podstaw do wykluczenia z postępowania**

Przystępując do postępowania o udzielenie zamówienia publicznego prowadzonego pod nazwą:

**„wykonanie, dostawa i montaż mebli na potrzeby wyposażenia pomieszczeń w Środowiskowym Domu Samopomocy w Radomsku”**

ja niżej podpisany, reprezentując Wykonawcę, którego nazwa jest wpisana powyżej, jako upoważniony na piśmie lub wpisany w odpowiednich dokumentach rejestrowych, w imieniu reprezentowanego przeze mnie Wykonawcy oświadczam, że nie podlegam(y) wykluczeniu z postępowania o udzielenie zamówienia na podstawie art. 24 ust. 1 ustawy - Prawo zamówień publicznych, który brzmi:

Art. 24. 1. Z postępowania o udzielenie zamówienia wyklucza się:

- 1) wykonawców, którzy wyrządzili szkodę, nie wykonując zamówienia lub wykonując je nienależycie, jeżeli szkoda ta została stwierdzona orzeczeniem sądu, które uprawomocniło się w okresie 3 lat przed wszczęciem postępowania;
- 2) wykonawców, w stosunku do których otwarto likwidację lub których upadłość ogłoszono, z wyjątkiem wykonawców, którzy po ogłoszeniu upadłości zawarli układ zatwierdzony prawomocnym postanowieniem sądu, jeżeli układ nie przewiduje zaspokojenia wierzycieli przez likwidację majątku upadłego;
- 3) wykonawców, którzy zalegają z uiszczeniem podatków, opłat lub składek na ubezpieczenia społeczne lub zdrowotne, z wyjątkiem przypadków gdy uzyskali oni przewidziane prawem zwolnienie, odroczenie, rozłożenie na raty zaległych płatności lub wstrzymanie w całości wykonania decyzji właściwego organu;
- 4) osoby fizyczne, które prawomocnie skazano za przestępstwo popełnione w związku z postępowaniem o udzielenie zamówienia, przestępstwo przeciwko prawom osób wykonujących pracę zarobkową, przestępstwo przeciwko środowisku, przestępstwo przekupstwa, przestępstwo przeciwko obrotowi gospodarczemu lub inne przestępstwo popełnione w celu osiągnięcia korzyści majątkowych, a także za przestępstwo skarbowe lub przestępstwo udziału w zorganizowanej grupie albo związku mających na celu popełnienie przestępstwa lub przestępstwa skarbowego;
- 5) spółki jawne, których wspólnika prawomocnie skazano za przestępstwo popełnione w związku z postępowaniem o udzielenie zamówienia, przestępstwo przeciwko prawom osób wykonujących pracę zarobkową, przestępstwo przeciwko środowisku, przestępstwo przekupstwa, przestępstwo przeciwko

**SPECYFIKACJA ISTOTNYCH WARUNKÓW ZAMÓWIENIA**  
na zadanie pn. „**wykonanie, dostawa i montaż mebli na potrzeby wyposażenia**  
**pomieszczeń w Środowiskowym Domu Samopomocy w Radomsku**”

.....  
*obrotowi gospodarczemu lub inne przestępstwo popełnione w celu osiągnięcia korzyści majątkowych, a także za przestępstwo skarbowe lub przestępstwo udziału w zorganizowanej grupie albo związku mających na celu popełnienie przestępstwa lub przestępstwa skarbowego;*

- 6) *spółki partnerskie, których partnera lub członka zarządu prawomocnie skazano za przestępstwo popełnione w związku z postępowaniem o udzielenie zamówienia, przestępstwo przeciwko prawom osób wykonujących pracę zarobkową, przestępstwo przeciwko środowisku, przestępstwo przekupstwa, przestępstwo przeciwko obrotowi gospodarczemu lub inne przestępstwo popełnione w celu osiągnięcia korzyści majątkowych, a także za przestępstwo skarbowe lub przestępstwo udziału w zorganizowanej grupie albo związku mających na celu popełnienie przestępstwa lub przestępstwa skarbowego;*
- 7) *spółki komandytowe oraz spółki komandytowo-akcyjne, których komplementariusza prawomocnie skazano za przestępstwo popełnione w związku z postępowaniem o udzielenie zamówienia, przestępstwo przeciwko prawom osób wykonujących pracę zarobkową, przestępstwo przeciwko środowisku, przestępstwo przekupstwa, przestępstwo przeciwko obrotowi gospodarczemu lub inne przestępstwo popełnione w celu osiągnięcia korzyści majątkowych, a także za przestępstwo skarbowe lub przestępstwo udziału w zorganizowanej grupie albo związku mających na celu popełnienie przestępstwa lub przestępstwa skarbowego;*
- 8) *osoby prawne, których urzędującego członka organu zarządzającego prawomocnie skazano za przestępstwo popełnione w związku z postępowaniem o udzielenie zamówienia, przestępstwo przeciwko prawom osób wykonujących pracę zarobkową, przestępstwo przeciwko środowisku, przestępstwo przekupstwa, przestępstwo przeciwko obrotowi gospodarczemu lub inne przestępstwo popełnione w celu osiągnięcia korzyści majątkowych, a także za przestępstwo skarbowe lub przestępstwo udziału w zorganizowanej grupie albo związku mających na celu popełnienie przestępstwa lub przestępstwa skarbowego;*
- 9) *podmioty zbiorowe, wobec których sąd orzekł zakaz ubiegania się o zamówienia, na podstawie przepisów o odpowiedzialności podmiotów zbiorowych za czyny zabronione pod groźbą kary;*

.....  
(miejscowość i data)

.....  
(podpis osób(-y) uprawnionej  
do składania oświadczenia  
woli w imieniu wykonawcy)

**SPECYFIKACJA ISTOTNYCH WARUNKÓW ZAMÓWIENIA**  
na zadanie pn. „**wykonanie, dostawa i montaż mebli na potrzeby wyposażenia**  
**pomieszczeń w Środowiskowym Domu Samopomocy w Radomsku**”

---

Dodatek nr 4 do SIWZ

**Umowa (wzór)**

zawarta w dniu .....w Radomsku, pomiędzy Miejskim Ośrodkiem Pomocy Społecznej w Radomsku, przy ul. Kościuszki 12a, 97-500 Radomsko, NIP 772 15 23 068, REGON 004700786 reprezentowanym przez:

.....

**a**

.....

**Regon**..... **NIP**.....

zwanym dalej **Wykonawcą**, reprezentowanym przez:

.....

W wyniku postępowania o udzielenie zamówienia publicznego prowadzonego w trybie przetargu nieograniczonego zawarta została umowa o następującej treści:

**§ 1**

1. Przedmiotem umowy jest **wykonanie, dostawa i montaż mebli, regałów i krzeseł zwykłych i obrotowych na potrzeby wyposażenia pomieszczeń w Środowiskowym Domu Samopomocy w Radomsku.**
2. Szczegółowe zestawienie mebli oraz obowiązujące ceny jednostkowe określa załącznik nr 1 i 2 do umowy.

**§ 2**

1. Termin realizacji zamówienia nie później niż cztery tygodnie od dnia podpisania umowy.
2. Podstawą ustalenia prawidłowości wykonania przedmiotu umowy przez Wykonawcę oraz podstawą płatności będzie podpisany przez obie strony protokół odbioru wszystkich wykonanych przez Wykonawcę części zamówienia.

**§ 3**

1. Ustalone w wyniku postępowania wynagrodzenie Wykonawcy za realizację przedmiotu umowy wynosi:

**Dla części I**

**brutto:** ..... **zł**

*słownie:* ..... *zł*



**SPECYFIKACJA ISTOTNYCH WARUNKÓW ZAMÓWIENIA**  
na zadanie pn. „**wykonanie, dostawa i montaż mebli na potrzeby wyposażenia pomieszczeń w Środowiskowym Domu Samopomocy w Radomsku**”

**Dla części II****brutto:** ..... zł*słownie:* ..... zł**Dla części III****brutto:** ..... zł*słownie:* ..... zł**Dla części IV****brutto:** ..... zł*słownie:* ..... zł**Łącznie dla realizowanych przez Wykonawcę Części:****brutto:** ..... zł*słownie:* ..... zł

2. Ceny brutto zawierają podatek od towarów i usług (VAT) w wysokości .....%
3. W przypadku ustawowej zmiany stawki podatku od towarów i usług (VAT), strony umowy mogą zaktualizować obowiązujące stawki VAT w trybie aneksu do umowy.

**§ 4**

1. Za realizację przedmiotu umowy Wykonawca wystawi faktury VAT dla każdej realizowanej przez niego części z osobna.
2. Faktury będą wystawione po podpisaniu protokołu odbioru przez strony umowy, a ich zapłata nastąpi w terminie 14 dni od daty jej otrzymania przez Zamawiającego, na konto Wykonawcy.

**§ 5**

1. Strony ustalają, że Wykonawca będzie wykonywać za pomocą podwykonawcy następujący zakres dostaw: ....., natomiast pozostały zakres dostaw będzie wykonywać osobiście.
2. Do zawarcia przez Wykonawcę umowy z podwykonawcą jest wymagana zgoda Zamawiającego. Jeżeli Zamawiający, w terminie 7 dni od przedstawienia przez Wykonawcę umowy z podwykonawcą, nie zgłosi na piśmie sprzeciwu lub zastrzeżeń, uważa się, że wyraził zgodę na zawarcie niniejszej umowy.
3. W celu uruchomienia bezpośrednich płatności dla Wykonawcy, Zamawiający ma prawo żądać od Wykonawcy pisemnego potwierdzenia zapłaty podwykonawcom wynagrodzenia za wykonane dostawy, w ramach zaakceptowanej przez Zamawiającego umowy, o której mowa w ust. 2. W przypadku nie doręczenia w/w potwierdzenia, Zamawiający ma prawo wstrzymać płatność faktury do wysokości kwoty należnej podwykonawcy.
4. Realizacja części umowy przez podwykonawcę nie zwalnia Wykonawcy z odpowiedzialności ani obowiązków wynikających z umowy. Wykonawca odpowiada za działania lub zaniechania podwykonawców jak za działania własne.

**SPECYFIKACJA ISTOTNYCH WARUNKÓW ZAMÓWIENIA**  
na zadanie pn. „**wykonanie, dostawa i montaż mebli na potrzeby wyposażenia**  
**pomieszczeń w Środowiskowym Domu Samopomocy w Radomsku**”

---

5. Zamawiającemu przysługuje prawo żądania od Wykonawcy zmiany podwykonawcy, jeżeli ten realizuje dostawy w sposób wadliwy, niezgodny z założeniami lub przepisami.

**§ 6**

1. Wykonawca zapłaci Zamawiającemu:

- a) karę umowną za odstąpienie od umowy przez którąkolwiek ze stron z przyczyn, za które odpowiedzialność ponosi Wykonawca w wysokości 10% wynagrodzenia brutto;
- b) za niedotrzymanie określonego w umowie terminu dostawy przedmiotu niniejszego zamówienia karę w wysokości 0,3% wynagrodzenia brutto za każdy dzień zwłoki w dostawie;

2. Zamawiający zapłaci Wykonawcy karę umowną za odstąpienie od umowy przez którąkolwiek ze stron z przyczyn, za które ponosi odpowiedzialność w wysokości 10% wynagrodzenia brutto.

3. Wykonawca wyraża zgodę, by naliczane kary umowne były potrącane z należności za wykonane dostawy.

4. W razie zaistnienia istotnej zmiany okoliczności powodującej, że wykonanie umowy nie leży w interesie publicznym, czego nie można było przewidzieć w chwili zawarcia umowy, Zamawiający może odstąpić od umowy w terminie 30 dni od powzięcia wiadomości o tych okolicznościach.

5. W przypadku, o którym mowa w ust. 4 niniejszego paragrafu, Wykonawca może żądać wyłącznie wynagrodzenia należnego z tytułu wykonania części umowy.

6. Strony mogą dochodzić odszkodowania uzupełniającego w przypadku, gdy kary umowne nie pokrywają poniesionej szkody.

**§ 7**

1. Wykonawca zobowiązuje się do dostarczenia do Zamawiającego wraz meblami kompletnych gwarancji producenta - 24 miesięczna gwarancja.

2. Wykonawca zapewnia serwis pogwarancyjny.

**§ 8**

Strony zgodnie postanawiają, że wierzytelności wynikające z niniejszej umowy nie mogą być zbywane w drodze cesji.

**§ 9**

Zmiana umowy może nastąpić za zgodą obydwu stron wyrażoną na piśmie pod rygorem nieważności w przypadku zmiany ustawowej stawki VAT zgodnie z § 3 ust. 3 niniejszej umowy,

**§ 10**

Integralną część niniejszej umowy stanowią:

**SPECYFIKACJA ISTOTNYCH WARUNKÓW ZAMÓWIENIA**  
na zadanie pn. „**wykonanie, dostawa i montaż mebli na potrzeby wyposażenia  
pomieszczeń w Środowiskowym Domu Samopomocy w Radomsku**”

---

- a) Oferta wykonawcy wraz z formularzem ofertowym i cenowym – Załącznik nr 1
- b) Specyfikacja Istotnych Warunków Zamówienia dla postępowania nr NK.3411/2-6/12 – Załącznik nr 2

**§ 11**

W sprawach nieuregulowanych w umowie zastosowanie mają przepisy Kodeksu cywilnego oraz ustawy Prawo zamówień publicznych.

**§ 12**

Spory wynikłe na tle wykonania niniejszej umowy strony zobowiązują się rozstrzygać polubownie, a w przypadku niemożności ich rozstrzygnięcia, spory mogą być kierowane na drogę postępowania sądowego przed sądem właściwym ze względu na siedzibę Zamawiającego.

**§ 13**

Umowę sporządzono w 3 jednobrzmiących egzemplarzach dwa dla Zamawiającego jeden dla Wykonawcy

**ZAMAWIAJĄCY**

**WYKONAWCA**

CEPEŁD I  
REGAT 5 SZT.

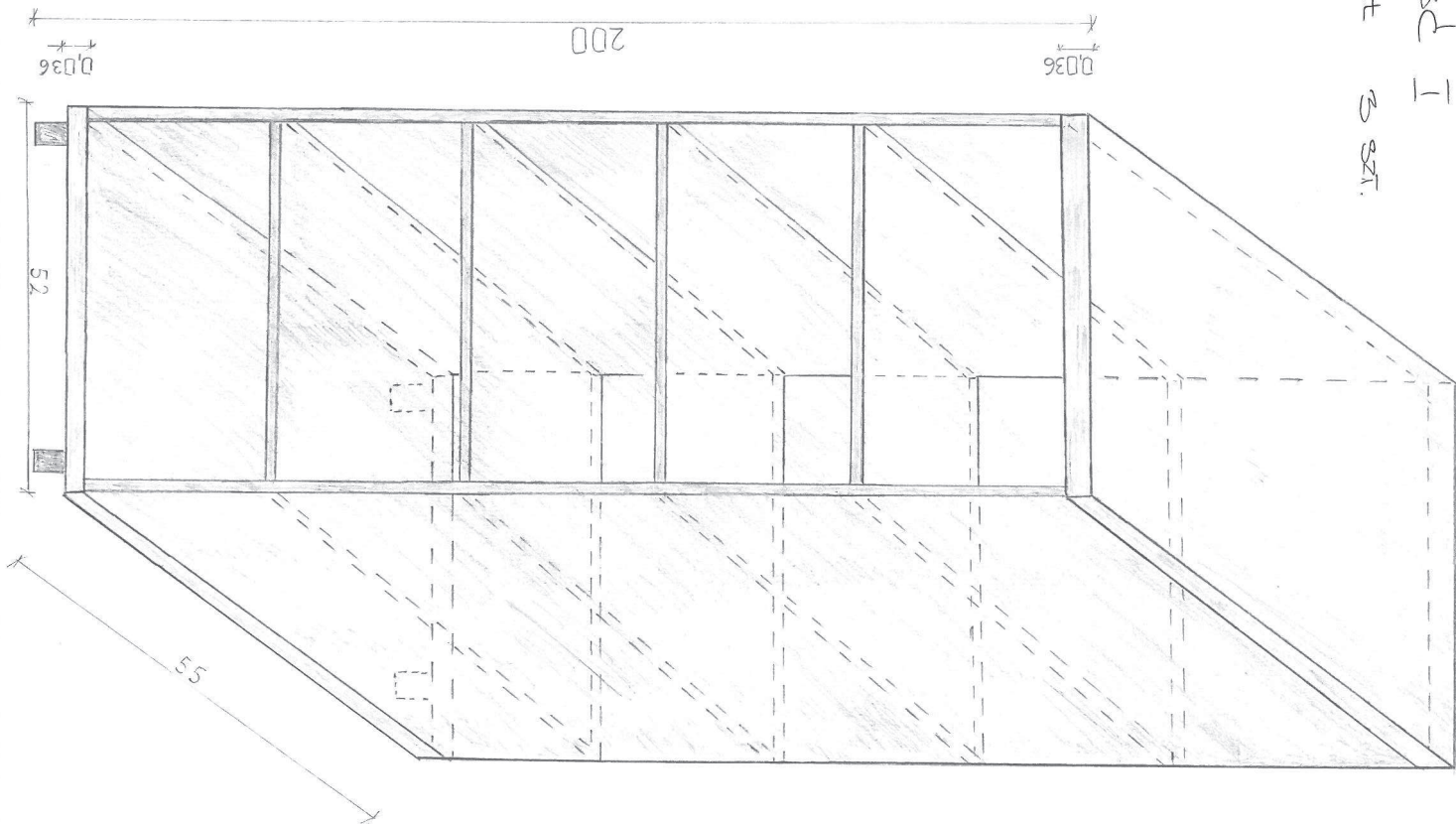

CEPEŁD I  
SZAFKA OBRANIOWA 1 SZT.

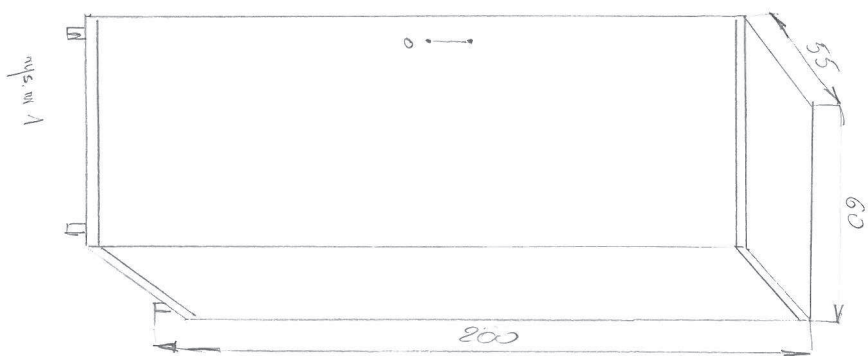

CZĘŚĆ I  
SZAFKA AUTOMATY

1 SZT.

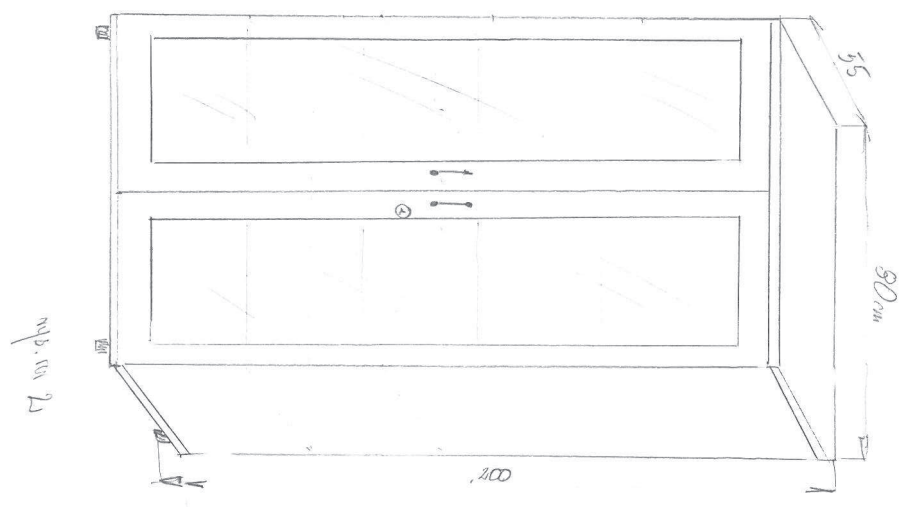

1/20

CZĘŚĆ I  
KONTENEREKI STOLIK POD DRUKARZE  
Z SZUFLADKAMI 1 SZT.

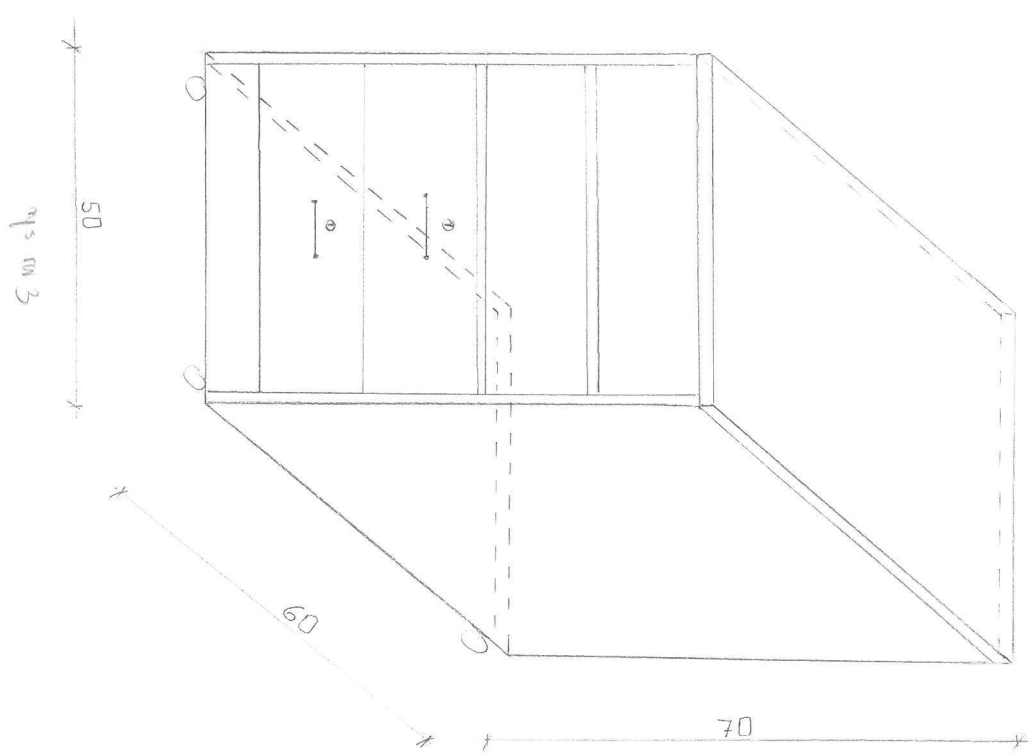

1/20